

仕様書 ①

①ハーネス (S:1/12)

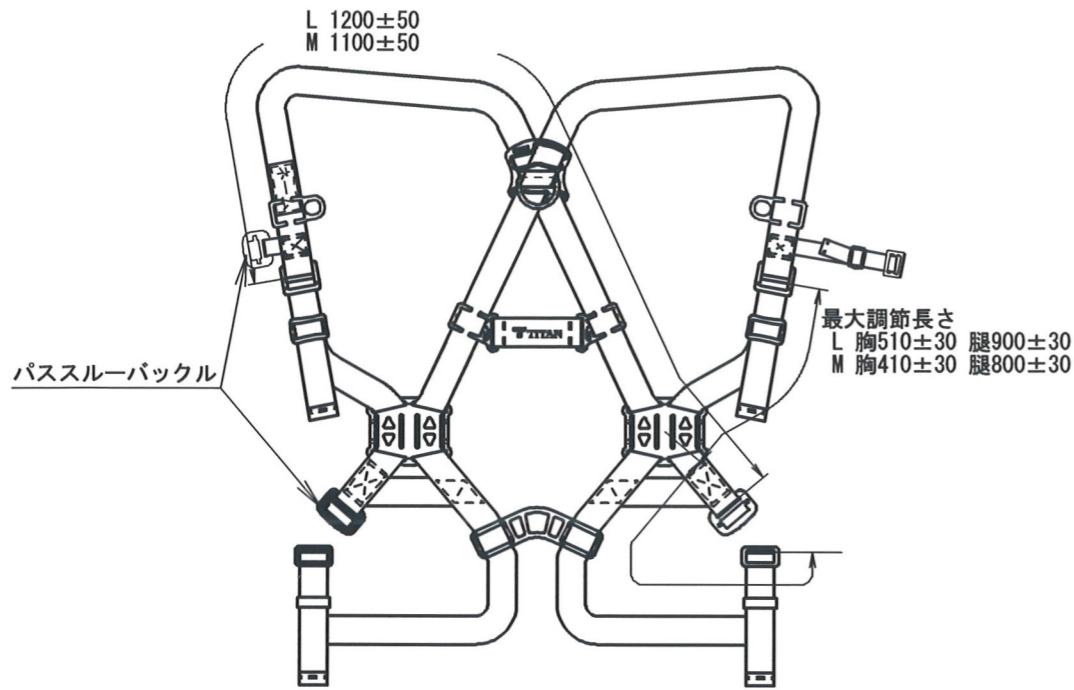

②ランヤード (S:1/12)

●伸縮式

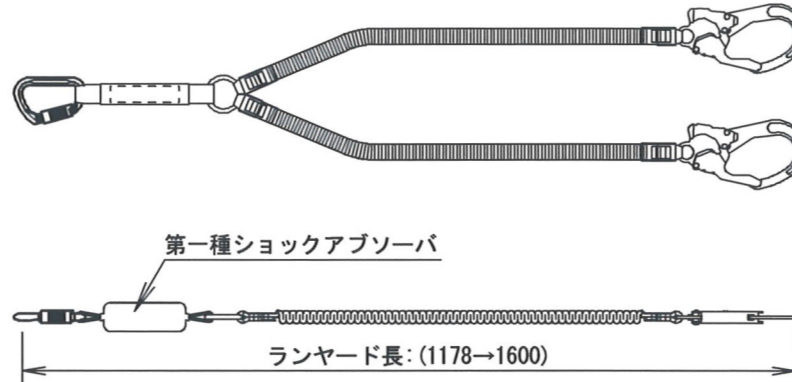

●巻取式(ロック装置付)

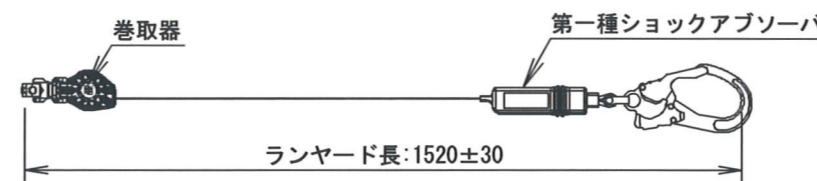

③付属品

単位: mm

●反射ショルダーパッド (S:1/6)

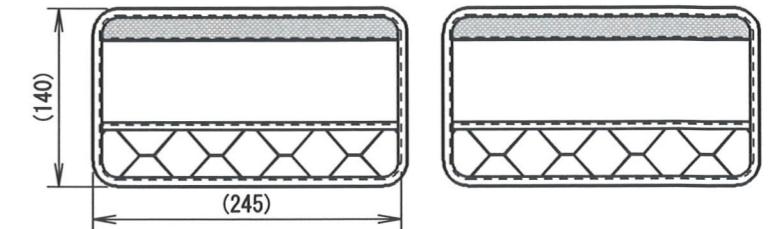

●エマージェンシーストラップ (S:1/4)

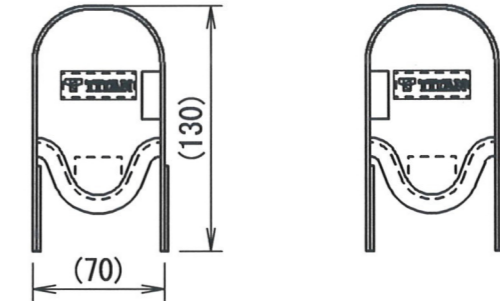

No	型番	構成品名 補助金対象項目 名称(型名) サイズ	構成品(数量)および追加安全措置点数					安全措置の数の合計	
			①フルハーネス		②ランヤード		③関連製品/機能		
			背中X字 腿V字型	ワンタッチバックル 装備	2本ランヤード	ロック装置付き巻取器	視認性反射板等 反射 ショルダーパッド		サスペンション トラウマ防止ストラップ エマージェンシー ストラップ
		EASY Harness Neo (130kg)			伸縮式ダブルランヤード EXzero	巻取式シングルランヤード RICORO-N			
1	EHNN-10B-H001-M	Mサイズ	1	X	1		1		3
2	EHNN-10B-H001-L	Lサイズ	1		1		1		3
3	EHNN-10B-H002-M	Mサイズ	1				1		3
4	EHNN-10B-H002-L	Lサイズ	1				1		3
5	EHNN-10B-H003-M	Mサイズ	1			1		1	4
6	EHNN-10B-H003-L	Lサイズ	1			1		1	4
7	EHNN-10B-H004-M	Mサイズ	1				1	1	4
8	EHNN-10B-H004-L	Lサイズ	1				1	1	4

サンコー株式会社

<http://www.sanko-titan.co.jp/>

本社・本社工場 〒532-0033 大阪府大阪市淀川区新高1丁目14番7号 TEL.06-6394-3541(代) FAX.06-6395-0041